

**ENG / UA/ PL**



**AIR-ZEN 7.0**

**medica+**   
JAPAN TECHNOLOGY

**ENG**



**Instruction**

**AIR-ZEN 7.0**

# Contents

---

Safety Instructions.....	01-02
Product Description.....	02-04
How to Use.....	04
Using the Attachments.....	05-06
Usage Tips.....	07
Regular Filter Maintenance .....	08-09
Cleaning the Attachments.....	10
Warranty Terms .....	11
Technical Specifications .....	12

Dear Customer,  
Thank you for choosing MEDICA+ products.  
Please read this manual carefully before using the device.

## **Safety Instructions**

1. This device should not be used by persons with reduced physical, sensory, or mental capabilities unless they are supervised or have been given proper instructions on safe usage.
2. Do not allow the device to be used as a toy. Ensure that children do not play with the appliance.
3. If the device is used in a bathroom, unplug it after use. The proximity of water is dangerous even when the device is turned off.
4. If the power cord is damaged, it must be replaced by the manufacturer, a service center, or a qualified person to avoid any hazards.
5. The device is equipped with a thermal safety feature to prevent overheating. If it turns off due to overheating, unplug it and allow it to cool down.
6. Use the device only for its intended purpose — drying hair.
7. Do not unplug the device by pulling the cord. Do not wrap the cord around the appliance.
8. Do not use oils, cleaning agents, polishes, or perfumed products on any part of the device.
9. For repair or maintenance, please contact the MEDICA+ service center. Do not attempt to disassemble the device yourself, as improper assembly may result in electric shock or fire.

10. The manufacturer is not responsible for any damage to the product or harm to the user resulting from misuse or failure to follow the instructions in this manual.
11. If you have a pacemaker or any other implanted electronic device, consult your doctor before use.

## **Product Description**

The **MEDICA+ AIR-ZEN 7.0 Hair Styler** is a multifunctional device designed for drying and styling hair. It combines the functions of a hairdryer, styler, and curling tool.

With its powerful 1300W motor and directed airflow, the device ensures efficient yet gentle drying, while also helping to create smooth strands or curls.

The airflow promotes automatic wrapping of hair strands around the attachments, making styling easier and more precise.

The device features multiple drying modes and temperature control, reducing heat damage and allowing you to adjust the settings to your hair type and individual needs.

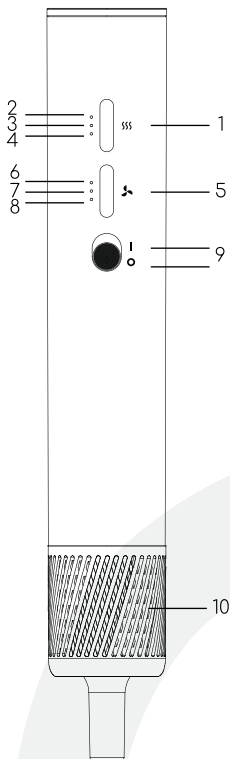

1. Mode Button
2. Hot Air Indicator
3. Warm Air Indicator
4. Cold Air Indicator
5. Fan Speed Control Button
6. High Speed Indicator
7. Medium Speed Indicator
8. Low Speed Indicator
9. Power On / Power Off Button
10. Removable Filter Housing

- ⚠ Note: Before switching on, make sure the filter is installed — this extends the lifespan of the device.

## How to Use

### Attaching the Attachments

Insert the selected attachment into the main body of the device and secure it firmly.

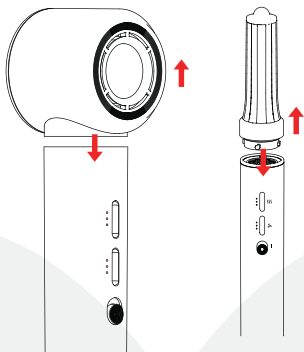

### Changing the Attachments

To replace an attachment, press the Lock Switch button to release it.

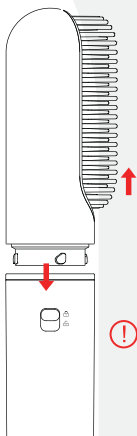

- ⚠ Caution: Attachments may become hot during operation, so handle with care to avoid burns.

## Using the Attachments

### Pre-drying Attachment

This attachment is designed for use in standard blow-dry mode and provides quick hair drying. It is recommended for drying the root area and preparing the hair length for further styling.



### Concentrator Nozzle

Directs airflow precisely for controlled drying of individual strands before curling or straightening, offering better control over the styling shape.



### Smoothing Brush Attachment

Designed to straighten and smooth strands, helping reduce frizz and give the hair a sleeker and tidier appearance without the need for a curling iron.

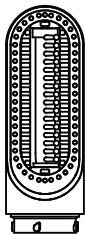

### 30mm Cylindrical Attachment

Creates defined, bouncy curls and is suitable for short to medium-length hair or for achieving tighter curls. Features adjustable airflow direction for styling on both the right and left sides.

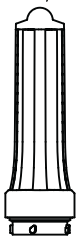

### 40mm Cylindrical Attachment

Forms large, soft waves and adds volume to the hair. Recommended for long hair and for creating a “salon-style” loose curl effect. Features adjustable airflow direction for both the right and left sides.

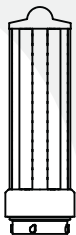

## Usage Tips

1. Before starting styling, dry your hair to a “damp but not wet” state. It is recommended to apply a heat protectant to further shield your strands from high temperatures. This helps speed up the styling process, reduces stress on the device, and lowers the risk of heat damage to the hair.
2. Use a temperature setting suitable for your hair type: choose lower temperatures for fine or damaged hair, and medium to high for thick or coarse hair. This ensures effective styling without harming the hair.
3. Divide your hair into even sections for a uniform result. Hold the strand at the base of the attachment when creating root volume, and gently glide the attachment along the strand to achieve the desired curl or wave shape.
4. Clean the device’s filter regularly according to the instructions. This helps prevent overheating, maintains consistent performance, and prolongs the lifespan of the device.
5. It is advisable to practice first on small sections of hair to understand the curl direction and achieve symmetrical curls on both sides.
6. Work slowly and evenly, and avoid holding the device on one section for too long. This ensures more precise styling and prevents overheating of the hair or attachments.

## Regular Filter Maintenance

The filter should be cleaned periodically to prevent clogging and ensure proper airflow through the device. Before cleaning, always disconnect the hair dryer from the power supply and allow it to cool down completely.

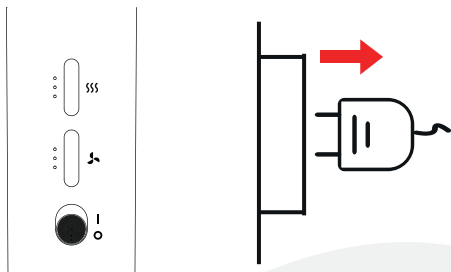

The filter is magnetically attached to the housing. To remove it, hold the handle of the device and gently pull the filter housing downward, then remove it from the handle. Regular filter cleaning helps extend the lifespan of the device, maintain its performance, and prevent overheating.

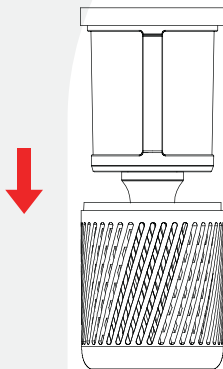

Do not rinse the internal stainless steel filter with water, as this may cause the device to malfunction.

To clean it, use a dry, lint-free cloth or a soft brush to remove dust and debris from the surface of the filter housing and the stainless steel element itself.

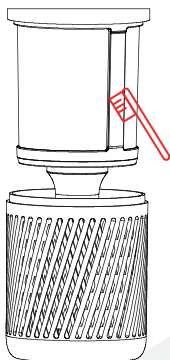

After cleaning, reattach the filter housing to the handle. You will hear a characteristic click, indicating that the filter is securely and correctly fixed in place.

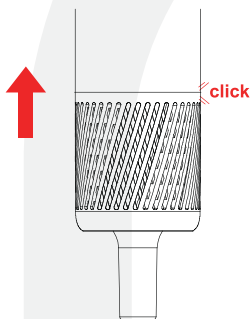

## Cleaning the Attachments

Before cleaning, unplug the hair styler from the power outlet and allow it to cool completely.

1. Remove the attachment from the device.
2. Use a dry, soft cloth (microfiber recommended) to remove hair, dust, and debris.
3. For bristles and hard-to-reach areas, use a soft brush or cotton swabs.
4. If needed, wipe the surface of the attachment with a dry or slightly damp cloth without any cleaning agents, then dry thoroughly.

⚠ Do not:

- Rinse attachments under running water or immerse them in liquid.
- Use detergents, alcohol, solvents, or abrasive materials.
- Clean the attachments while the device is plugged in or still hot.

## Warranty Terms

Dear Customers,  
Please keep this instruction manual in a safe place to use your warranty certificate. The warranty is valid for one year from the date of purchase (or 2 or 3 years if extended warranty is purchased) in case of malfunction under normal usage conditions.

### **The warranty does not cover the following cases:**

1. Damage caused by improper use or lack of proper maintenance.
2. Damage resulting from disassembly or unauthorized modifications.
3. Use of parts or accessories not provided by our company.
4. Damage caused by force majeure circumstances.

According to the terms, any maintenance services outside the warranty period are subject to additional charges. Parts replaced during the warranty period remain the property of MEDICA+.

## Technical Specifications

- Dimensions (H×W×D): 65 × 58 × 305 mm
- Power consumption: 1300 W
- Weight: 0.38 kg
- Rated voltage: 220 V / 50 Hz
- Noise level: ≤ 65 dB
- Motor type: Brushless motor, up to 110,000 RPM
- Power cord length: 1.75 m
- Features: Overheat protection
- Airflow speed: 18.6 m/s
- Heating temperature:
  - Cold mode – 27 °C
  - Warm mode – from 52.5 to 56.5 °C
  - Hot mode – from 65.9 to 72.2 °C

The hair dryer body and attachments are made of UL94 V-0 grade heat-resistant, flame-retardant plastic.

UA



**Посібник  
користувача**

**AIR-ZEN 7.0**

# **Зміст**

---

Інструкція з безпеки .....	01-02
Опис товару .....	02-04
Спосіб використання .....	04
Використання насадок .....	05-06
Поради з використання .....	07
Регулярне обслуговування фільтра.....	08-09
Очищення насадок .....	10
Гарантійні умови .....	11
Технічні характеристики .....	12

Шановний клієнте!

Дякуємо, що обираєте продукцію MEDICA+.

Просимо уважно прочитати дану інструкцію перед використанням пристрою.

## Інструкція з безпеки

1. Дана модель не повинна використовуватися особами з обмеженими фізичними, сенсорними чи розумовими можливостями за винятком випадків, коли вони перебувають під наглядом або отримали належні інструкції щодо безпечного використання.
2. Не дозволяйте використовувати пристрій як іграшку. Стежте, щоб діти не гralися з приладом.
3. Якщо пристрій використовується у ванній кімнаті, від'єднуйте його від мережі після використання. Близькість води є небезпечною навіть коли прилад вимкнений.
4. Якщо шнур живлення пошкоджений, його має замінити виробник, сервісний центр або кваліфікована особа, щоб уникнути небезпеки.
5. Прилад оснащений термозапобіжним елементом для запобігання перегріву. Якщо прилад вимкнувся через перегрів, від'єднайте його від мережі та дайте охолонути.
6. Використовуйте пристрій тільки за призначенням — для сушіння волосся.
7. Не витягайте вилку, тягнучи за шнур. Не обмотуйте шнур навколо приладу.
8. Не використовуйте мастила, чистячі засоби, полірувальні або ароматизуючі засоби на будь-яких частинах приладу.

9. Для ремонту або обслуговування звертайтеся до сервісного центру MEDICA+. Не розбирайте прилад самостійно, оскільки неправильне складання може призвести до ураження електричним струмом або пожежі.
10. Виробник не несе відповідальності за пошкодження виробу або шкоду, заподіяну користувачу, що виникли внаслідок використання виробу не за призначенням або з порушенням вимог цієї інструкції.
11. Якщо у вас встановлено кардіостимулятор або інший імплантований електронний пристрій, перед використанням проконсультуйтеся з лікарем.

## Опис товару

**Фен-стайлер для волосся MEDICA+ AIR-ZEN 7.0 (Styler)** — це багатофункціональний прилад для сушіння та укладки волосся, який поєднує функції фена, стайлера й інструмента для створення локонів.

Завдяки потужному мотору 1300 Вт та спрямованому потоку повітря пристрій забезпечує ефективне й дбайливе сушіння, а також формування гладких пасм або локонів.

Повітряний потік сприяє автоматичному обгортанню пасм навколо насадок, що полегшує процес укладки та підвищує її акуратність.

Пристрій оснащений режимами сушіння і контролем температури, що допомагає зменшити термічний вплив на волосся та адаптувати роботу до індивідуальних потреб і типу волосся.

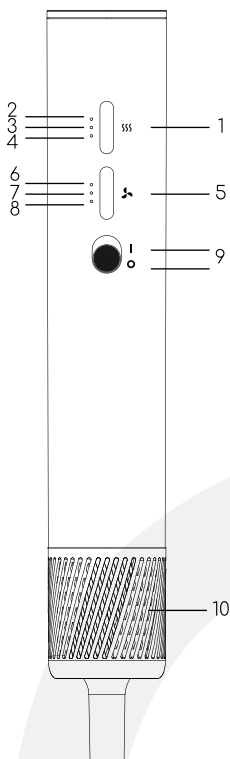

1. Кнопка режимів «Mode Button»
2. Індикатор гарячого повітря «Hot Air»
3. Індикатор теплого повітря «Warm Air»
4. Індикатор холодного повітря «Cold Air»
5. Кнопка регулювання швидкості потоку повітря (Fan Speed Button)
6. Індикатор високої швидкості «High Speed»
7. Індикатор середньої швидкості «Middle Speed»
8. Індикатор низької швидкості «Low Speed»
9. Кнопка увімкнення/вимкнення «Power On/Power Off»
10. Знімний фільтрувальний корпус

- ⚠ Увага: перед увімкненням переконайтеся, що фільтр встановлений, це збільшує термін служби пристрою.

## Спосіб використання

### Підключення насадок

Вставте обрану насадку в основний корпус пристрою щільно закріпивши її.

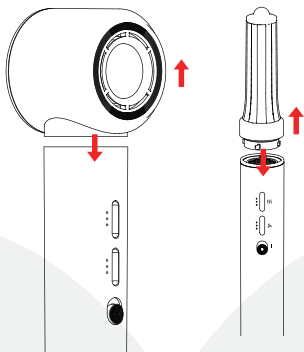

### Заміна насадок

Щоб замінити насадку на іншу, натисніть кнопку фіксатора (Lock Switch) для її звільнення.

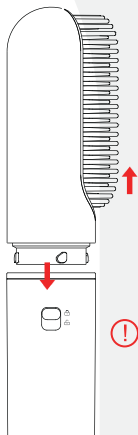

- ⚠ Увага: під час роботи насадки нагріваються, тому будьте обережні, щоб уникнути опіків.

## **Використання насадок**

### Насадка для попереднього сушіння

Дана насадка призначена для використання в режимі звичайного фена та забезпечує швидке підсушування волосся.

Рекомендується для висушування прикореневої зони та підготовки довжини волосся до подальшого стайлінгу.



### Насадка концентратор

Забезпечує точне спрямування потоку повітря для акуратного підсушування окремих пасм перед завивкою або вирівнюванням, а також для кращого контролю форми укладки.

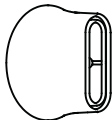

### Розгладжувальна насадка-щітка

Призначена для вирівнювання та згладження пасм, допомагає зменшити пухнастість і надати волоссю більш гладкий та охайний вигляд без використання плойки.

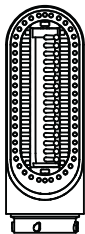

### Циліндрична насадка 30 мм

Забезпечує формування пружних і чітких локонів, підходить для короткого та середнього волосся або для створення активного завитка. Має можливість регулювання напрямку укладки для правої та лівої сторони.

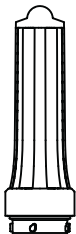

### Циліндрична насадка 40 мм

Формує великі, м'які хвилі та надає волоссю об'єм. Рекомендується для довгого волосся та створення «салонного» ефекту легких локонів. Має можливість регулювання напрямку укладки для правої та лівої сторони.

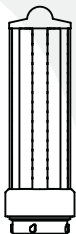

## Поради з використання

1. Перед початком укладки підсушіть волосся до стану «вологе, але не мокре». Рекомендується нанести термозахисний засіб, щоб додатково захистити пасма від високої температури. Це дозволяє прискорити процес укладки, зменшити навантаження на прилад і знизити ризик термічного пошкодження волосся.
2. Використовуйте температуру відповідно до типу волосся: для тонкого або пошкодженого волосся обирайте нижчі температурні режими, а для густого або жорсткого волосся — середні або високі режими. Це допомагає забезпечити ефективну укладку без шкоди для волосся.
3. Розділяйте волосся на однакові секції, щоб забезпечити рівномірний результат. Тримайте пасмо біля основи насадку, коли формуєте об'єм біля коренів, і плавно ведіть насадку вздовж пасма для створення бажаної форми локонів або хвиль.
4. Регулярно очищуйте фільтр приладу відповідно до інструкцій. Це дозволяє запобігти перегріву, підтримувати стабільну потужність і продовжити термін служби приладу.
5. Рекомендується спочатку практикуватися на невеликих ділянках волосся, щоб зрозуміти напрямок намотування пасм і досягти симетричного ефекту локонів з обох боків.
6. Працюйте повільно та рівномірно, не тримайте прилад на одному пасмі тривалий час. Це забезпечує більш акуратну укладку та запобігає перегріву волосся або насадок.

## Регулярне обслуговування фільтра

Фільтр необхідно періодично очищувати, щоб уникнути засмічення та забезпечити вільний потік повітря через прилад. Перед очищенням обов'язково від'єднайте фен від електромережі та дайте йому охолонути.

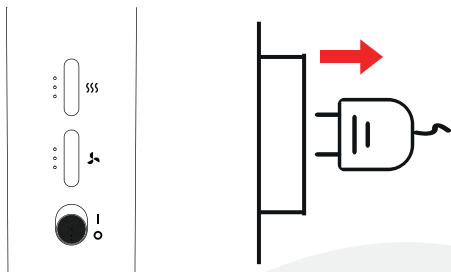

Фільтр закріплений на корпусі магнітним способом. Щоб зняти його, утримуйте ручку приладу та акуратно від'єднайте корпус фільтра, потягнувши його вниз, після чого зніміть з ручки. Періодичне очищення фільтра продовжує термін служби пристрою, зберігає його потужність і запобігає перегріву.

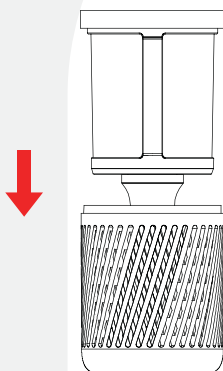

Не промивайте внутрішній нержавіючий фільтр водою, оскільки це може призвести до неполадок у роботі приладу. Для очищення використовуйте суху безворсову тканину, м'яку щітку для видалення пилу та сторонніх часток з поверхні корпусу фільтра та самого нержавіючого елемента.

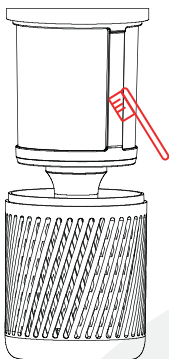

Після очищення встановіть корпус фільтра назад на ручку. Ви почуєте характерний звук, що свідчить про правильну і надійну фіксацію фільтра на приладі.

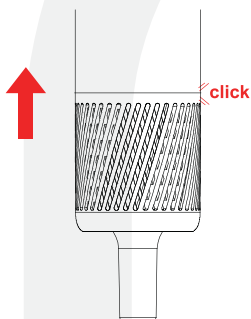

## Очищення насадок

Перед очищенням вимкніть фен із мережі та дочекайтеся повного охолодження.

1. Зніміть насадку з фена.
2. Видаліть волосся, пил та забруднення за допомогою сухої м'якої тканини (рекомендовано мікрофібру).
3. Для очищення щетинок і важкодоступних ділянок використовуйте м'яку щіточку або ватні палички.
4. За потреби протріть поверхню насадки сухою або ледь зволоженою серветкою без мийних засобів, після чого витріть насухо.

### ⚠ Забороняється:

- мити насадки під проточною водою або занурювати у рідину;
- використовувати мийні засоби, спирт, розчинники, абразивні матеріали;
- очищувати насадки, коли фен під'єднаний до електромережі або не охолов.

## Гарантійні умови

Шановні клієнти!

Будь-ласка, зберігайте цю інструкцію належним чином, щоб скористатись гарантійним талоном. Гарантія надається протягом одного року з дати покупки (або протягом 2-х чи 3-х років за умови придбання розширеної гарантії) в разі поломки за нормальних умов експлуатації.

### Гарантія не поширюється на такі випадки:

1. Якщо продукт пошкоджено через неправильне використання або відсутність належного обслуговування.
2. Якщо виріб пошкоджено внаслідок розбирання чи модифікацій.
3. Якщо до пристрою були застосовані та використані деталі, які не належать нашій компанії.
4. Пошкодження, викликані форс-мажорними обставинами.

Згідно з умовами, технічне обслуговування, що надається поза гарантією, підлягає додатковій оплаті. Частини виробу, замінені протягом гарантійного періоду, залишаються власністю MEDICA+.

## Технічні характеристики

- Габарити (ВхШхГ): 65 X 58 X 305 мм
- Споживана потужність: 1300 Вт
- Вага: 0,38 кг
- Номінальна напруга: 220 В/50 Гц
- Рівень шуму:  $\leq 65$  дБ
- Тип двигуна: безщітковий двигун, до 110 000 об/хв.
- Довжина шнура живлення: 1,75 м
- Особливості: захист від перегріву
- Швидкість потоку повітря: 18,6 м/с
- Температура нагріву:  
холодний режим - 27 °С  
теплий режим - від 52,5 до 56,5 °С  
гарячий режим - від 65,9 до 72,2 °С

Корпус фена та насадки виготовлені з термостійкого вогнестійкого пластику класу UL94 V-0

**PL**



# **Instrukcja obsługi**

**AIR-ZEN 7.0**

# **Spis treści**

---

Instrukcja bezpieczeństwa .....	01-02
Opis.....	02-04
Sposób użycia.....	04
Korzystanie z nasadek.....	05-06
Wskazówki dotyczące użytkowania .....	07
Regularna konserwacja filtra.....	08-09
Czyszczenie nasadek.....	10
Warunki gwarancji.....	11
Dane techniczne .....	12

Szanowny Kliencie!  
Dziękujemy za wybór produktów MEDICA+.  
Przed użyciem urządzenia prosimy o uważne  
zapoznanie się z niniejszą instrukcją.

## **Instrukcja bezpieczeństwa**

1. Ten model nie powinien być używany przez osoby z ograniczonymi możliwościami fizycznymi, sensorycznymi lub umysłowymi, chyba że są one pod nadzorem lub otrzymały odpowiednie instrukcje dotyczące bezpiecznego użytkowania.
2. Nie należy pozwalać na używanie urządzenia jako zabawki. Należy pilnować, aby dzieci nie bawiły się urządzeniem.
3. Jeśli urządzenie jest używane w łazience, należy odłączyć je od zasilania po użyciu. Bliskość wody jest niebezpieczna, nawet gdy urządzenie jest wyłączone.
4. Jeśli przewód zasilający jest uszkodzony, należy go wymienić u producenta, w centrum serwisowym lub u wykwalifikowanej osoby, aby uniknąć niebezpieczeństwa.
5. Urządzenie jest wyposażone w element zabezpieczający przed przegrzaniem. Jeśli urządzenie wyłączyło się z powodu przegrzania, należy odłączyć je od zasilania i pozostawić do ostygnięcia.
6. Urządzenie należy używać wyłącznie zgodnie z przeznaczeniem — do suszenia włosów.
7. Nie wyciągaj wtyczki, ciągnąc za przewód. Nie owijaj przewodu wokół urządzenia.
8. Nie używaj smarów, środków czyszczących, polerujących ani aromatyzujących na żadnej części urządzenia.
9. W celu naprawy lub serwisowania należy skontaktować się z centrum serwisowym MEDICA+. Nie należy samodzielnie rozbierać urządzenia, ponieważ nieprawidłowy montaż może spowodować porażenie prądem elektrycznym lub pożar.

10. Producent nie ponosi odpowiedzialności za uszkodzenia produktu lub szkody wyrządzone użytkownikowi, które powstały w wyniku użytkowania produktu niezgodnie z przeznaczeniem lub z naruszeniem wymagań niniejszej instrukcji.
11. Jeśli masz wszczepiony rozrusznik serca lub inne wszczepione urządzenie elektroniczne, przed użyciem skonsultuj się z lekarzem.

## Opis

**Suszarka do włosów MEDICA+ AIR-ZEN 7.0 (Styler)** to wielofunkcyjne urządzenie do suszenia i stylizacji włosów, które łączy w sobie funkcje suszarki, lokówki i narzędzia do tworzenia loków.

Dzięki mocnemu silnikowi o mocy 1300 W i ukierunkowanemu strumieniowi powietrza urządzenie zapewnia skuteczne i delikatne suszenie, a także formowanie gładkich pasm lub loków. Strumień powietrza sprzyja automatycznemu owijaniu pasm wokół nasadek, co ułatwia proces stylizacji i zwiększa jej dokładność.

Urządzenie jest wyposażone w tryby suszenia i kontrolę temperatury, co pomaga zmniejszyć wpływ ciepła na włosy i dostosować pracę do indywidualnych potrzeb i rodzaju włosów.

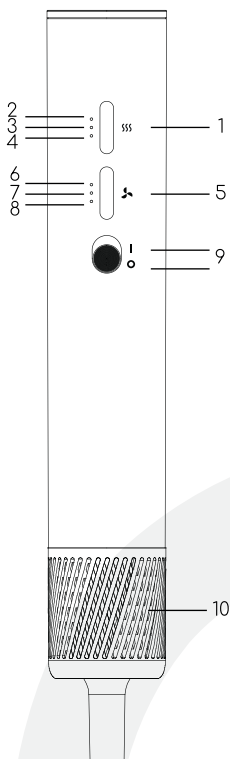

1. Przycisk trybów „Mode Button”
2. Wskaźnik gorącego powietrza „Hot Air”
3. Wskaźnik ciepłego powietrza „Warm Air”
4. Wskaźnik zimnego powietrza „Cold Air”
5. Przycisk regulacji prędkości przepływu powietrza (Fan Speed Button)
6. Wskaźnik wysokiej prędkości „High Speed”
7. Wskaźnik średniej prędkości „Middle Speed”
8. Wskaźnik niskiej prędkości „Low Speed”
9. Przycisk włączania/wyłączania „Power On/Power Off”
10. Zdemontowana obudowa filtra

- ⚠ Uwaga: przed włączeniem upewnij się, że filtr jest zainstalowany, co wydłuża żywotność urządzenia.

## Sposób użycia

### Podłączanie nasadek

Włóż wybraną nasadkę do głównego korpusu urządzenia, mocno ją zamocowując.

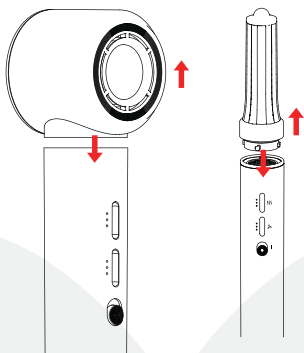

### Wymiana nasadek

Aby wymienić nasadkę na inną, naciśnij przycisk blokady (Lock Switch), aby ją zwolnić.

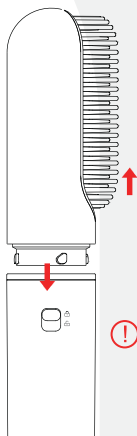

- ⚠ Uwaga: podczas pracy nasadki nagrzewają się, dlatego należy zachować ostrożność, aby uniknąć poparzeń.

## Korzystanie z nasadek

### Nasadka do wstępnego suszenia

Ta nasadka jest przeznaczona do użycia w trybie zwykłej suszarki i zapewnia szybkie suszenie włosów. Zalecana do suszenia okolic nasady włosów i przygotowania długości włosów do dalszej stylizacji.



### Nasadka koncentrator

Zapewnia precyzyjne kierowanie strumienia powietrza w celu dokładnego suszenia poszczególnych pasm przed kręceniem lub prostowaniem, a także dla lepszej kontroli kształtu fryzury.



### Nasadka wygładzająca

Przeznaczona do prostowania i wygładzania pasm, pomaga zmniejszyć puszenie się włosów i nadać im bardziej gładki i schludny wygląd bez użycia lokówki.

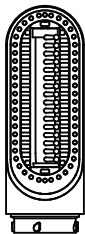

### Cylindryczna nasadka 30 mm

Zapewnia tworzenie sprężystych i wyraźnych loków, nadaje się do krótkich i średnich włosów lub do tworzenia aktywnego skrętu. Posiada możliwość regulacji kierunku układania dla prawej i lewej strony.

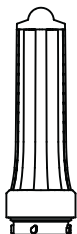

### Cylindryczna nasadka 40 mm

Tworzy duże, miękkie fale i nadaje włosom objętość. Zalecana do długich włosów i tworzenia „salonowego” efektu lekkich loków. Możliwość regulacji kierunku układania dla prawej i lewej strony.

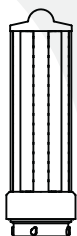

## Wskazówki dotyczące użytkowania

1. Przed rozpoczęciem stylizacji osusz włosy do stanu „wilgotne, ale nie mokre”. Zaleca się nałożenie środka chroniącego przed wysoką temperaturą, aby dodatkowo zabezpieczyć pasma przed wysoką temperaturą. Pozwala to przyspieszyć proces stylizacji, zmniejszyć obciążenie urządzenia i zmniejszyć ryzyko termicznego uszkodzenia włosów.
2. Używaj temperatury odpowiedniej do rodzaju włosów: w przypadku włosów cienkich lub zniszczonych wybieraj niższe temperatury, a w przypadku włosów gęstych lub szorstkich — średnie lub wysokie. Pomaga to zapewnić skuteczne układanie bez szkody dla włosów.
3. Podziel włosy na równe sekcje, aby zapewnić równomierny efekt. Trzymaj pasmo u nasady nasadki podczas formowania objętości u nasady i płynnie przesuwaj nasadkę wzdłuż pasma, aby uzyskać pożądany kształt loków lub fal.
4. Regularnie czyść filtr urządzenia zgodnie z instrukcją. Pozwala to zapobiec przegrzaniu, utrzymać stałą moc i przedłużyć żywotność urządzenia.
5. Zaleca się najpierw poćwiczyć na niewielkich partiach włosów, aby zrozumieć kierunek nawijania pasm i uzyskać symetryczny efekt loków po obu stronach.
6. Pracuj powoli i równomiernie, nie trzymaj urządzenia na jednym pasmie przez dłuższy czas. Zapewnia to bardziej staranne układanie i zapobiega przegrzaniu włosów lub nasadek.

## Regularna konserwacja filtra

Filtr należy okresowo czyścić, aby uniknąć zatykania się i zapewnić swobodny przepływ powietrza przez urządzenie. Przed czyszczeniem należy odłączyć suszarkę od zasilania i pozostawić ją do ostygnięcia.

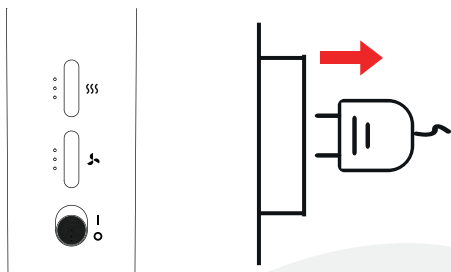

Filtr jest przymocowany do obudowy za pomocą magnesu. Aby go zdjąć, przytrzymaj uchwyt urządzenia i delikatnie odłącz obudowę filtra, pociągając ją w dół, a następnie zdejmij z uchwytu. Okresowe czyszczenie filtra przedłuży żywotność urządzenia, zachowuje jego moc i zapobiega przegrzaniu.

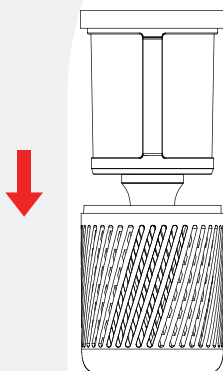

Nie należy myć wewnętrznego filtra ze stali nierdzewnej wodą, ponieważ może to spowodować nieprawidłowe działanie urządzenia. Do czyszczenia należy używać suchej, niepozostawiającej włókien ściereczki, miękkiej szczotki do usuwania kurzu i obcych cząstek z powierzchni obudowy filtra i samego elementu ze stali nierdzewnej.

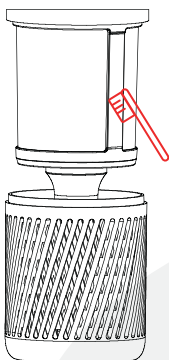

Po wyczyszczeniu załóż obudowę filtra z powrotem na uchwyt. Usłyszysz charakterystyczny dźwięk, który świadczy o prawidłowym i pewnym zamocowaniu filtra w urządzeniu.

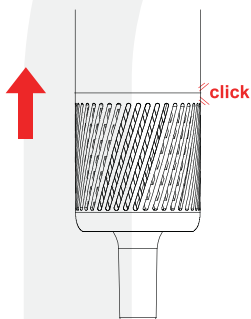

## Czyszczenie nasadek

Przed czyszczeniem odłącz suszarkę od zasilania i poczekaj, aż całkowicie ostygnie.

1. Zdejmij nasadkę z suszarki.
2. Usuń włosy, kurz i zabrudzenia za pomocą suchej, miękkiej ściereczki (zalecana mikrofibra).
3. Do czyszczenia szczotek i trudno dostępnych miejsc użyj miękkiej szczoteczki lub wacików.
4. W razie potrzeby przetrzyj powierzchnię nasadki suchą lub lekko zwilżoną serwetką bez środków czyszczących, a następnie wytrzyj do sucha.

⚠ Nie wolno:

- myć końcówki pod bieżącą wodą lub zanurzać je w płynach;
- używać środków czyszczących, alkoholu, rozpuszczalników, materiałów ściernych;
- czyścić nasadki, gdy suszarka jest podłączona do sieci elektrycznej lub nie ostygła.

## Warunki gwarancji

Szanowni Klienci!

Prosimy o zachowanie niniejszej instrukcji w odpowiedni sposób, aby móc skorzystać z karty gwarancyjnej. Gwarancja jest udzielana na okres jednego roku od daty zakupu (lub na okres 2 lub 3 lat w przypadku wykupienia przedłużonej gwarancji) w przypadku awarii przy normalnych warunkach użytkowania.

### Gwarancja nie obejmuje następujących przypadków:

1. Jeśli produkt został uszkodzony w wyniku niewłaściwego użytkowania lub braku odpowiedniej konserwacji.
2. Jeśli produkt został uszkodzony w wyniku demontażu lub modyfikacji.
3. Jeśli do urządzenia zostały zastosowane i użyte części, które nie należą do naszej firmy.
4. Uszkodzenia spowodowane siłą wyższą.

Zgodnie z warunkami, konserwacja techniczna świadczona poza gwarancją podlega dodatkowej opłacie.

Części produktu wymienione w okresie gwarancyjnym pozostają własnością MEDICA+.

## Dane techniczne

- Wymiary (wys. x szer. x gł.): 65 x 58 x 305 mm
- Pobór mocy: 1300 W
- Waga: 0,38 kg
- Napięcie znamionowe: 220 V/50 Hz
- Poziom hałasu: ≤ 65 dB
- Typ silnika: silnik bezszczotkowy, do 110 000 obr./min.
- Długość przewodu zasilającego: 1,75 m
- Cechy szczególne: ochrona przed przegrzaniem
- Prędkość przepływu powietrza: 18,6 m/s
- Temperatura nagrzewania:  
tryb chłodzenia - 27 °C  
tryb ciepły - od 52,5 do 56,5 °C  
tryb gorący - od 65,9 do 72,2 °C

Obudowa suszarki i nasadki wykonane są z termoodpornego, ognioodpornego tworzywa sztucznego klasy UL94 V-0.

medica+

JAPAN TECHNOLOGY

